

Predmet :Машински елементи
Profesor;Mladen Stevanović
Razred: III-7
mladenstevanovicbn@gmail.com

LANČANI PAROVI

- Lančani parovi se koriste za prenos snage i obrtnog kretanja ako su vratila na većem rastojanju. Lančani parovi se sastoji od:
- pogonskog lančanika
 - gonjenog lančanika
 - lanca prebačenog preko njih

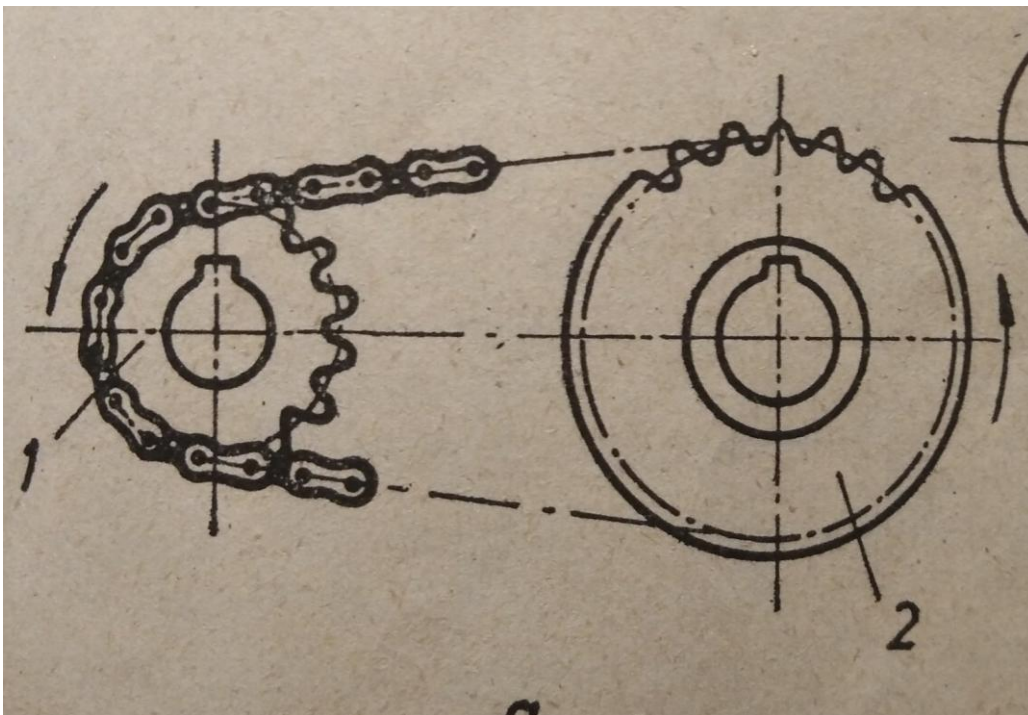

U određenim slučajevima imamo jedan gonjeni i više pogonskih lančanika

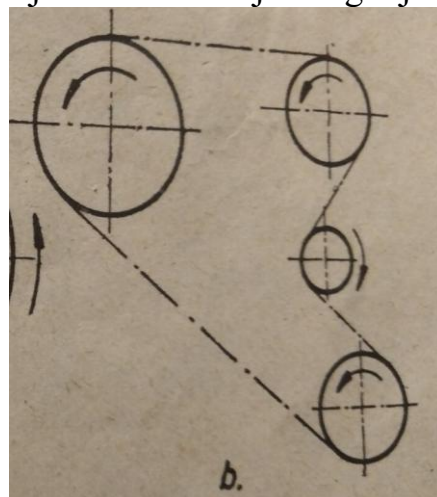

Slika skicirati

-Prenos snage se obavlja tako što se beskrajni lanac prebaci preko lančanika, tako da zupci lančanika ulaze između članaka lanca i prenosi kretanje sa pogonskog na gonjeni lančanik.

Prednosti lančanih prenosika:

1. mogu se primjenjivati na većim rastojanjima
2. dobro podnose udarna opterećenja
3. mogu da rade u uslovima povišenih temperatura
4. imaju veći prenosni odnos $i=1-8$
5. malo opterećuju vratila

Nedostaci:

1. vremenom se istegnu i dolazi do povećanja koraka
2. kod povećanja brzine, javljaju se šumovi, buka i udari (brzina ne bi trebalo da je veća od 1000min^{-1})
3. treba jedan period da se razradi

Primjena:

- bicikli, motocikli
- poljoprivredne mašine
- alatne mašine
- transportne mašine

VRSTE LANACA ZA PRENOS

Za prenos snage koriste se zglobni lanci. Oni mogu biti: valjkasti, čaurasti zupčasti i svorni.

Valjkasti

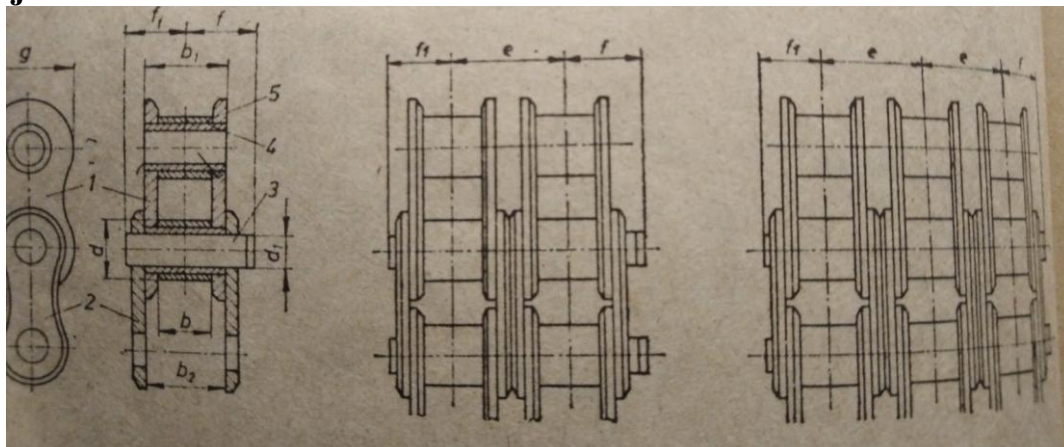

a) jednoredni b) dvoredni c) troredni

Sastoje se od: 1.unutrašnje pločice 2.spoljašnje pločice 3.osovinice 4.fiksni valjaka 5.obrtni valjaka.

Fiksni valjci imaju zadatak da ojačaju osovinicu i da prime pritisak u dodiru sa obrtnim valjcima. Između zuba, lančanika i obrtnih valjaka javlja se trenje kotrljanja koje je pozitivno i što je osnovna prednost valjkastih lanaca.

Čaurasti

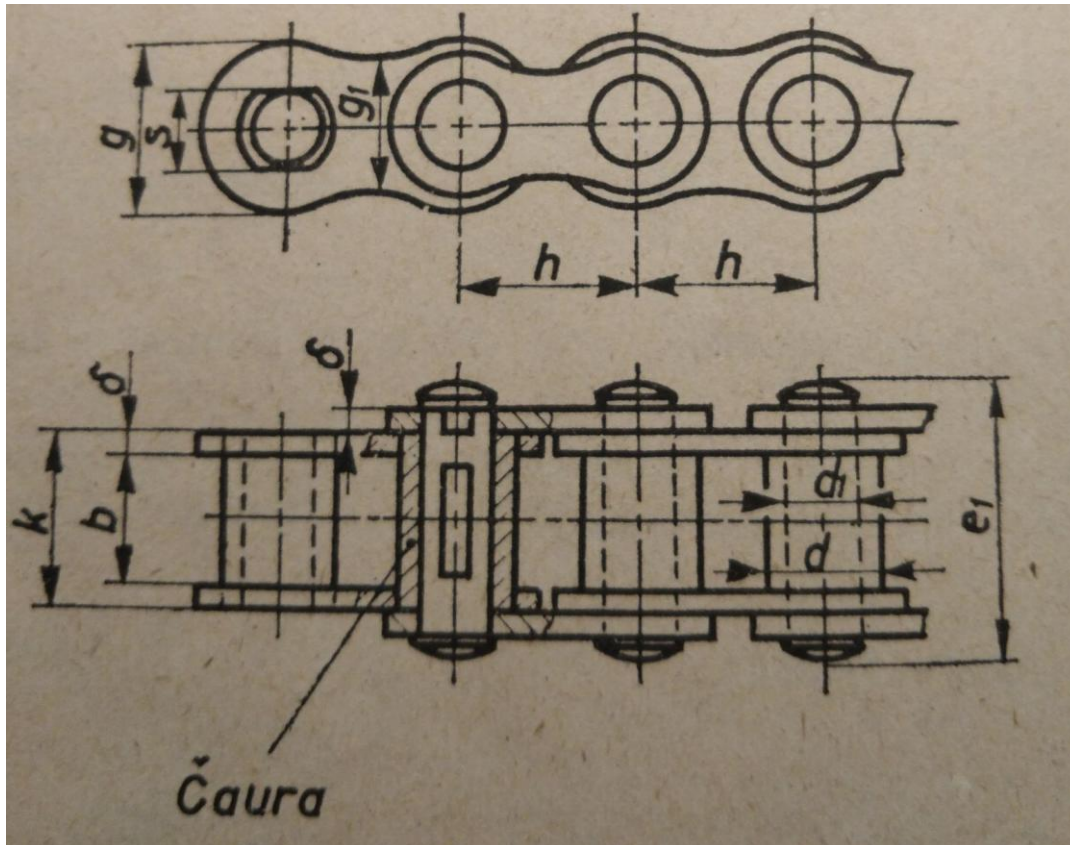

Sastoje se od unutrašnjih, spoljašnjih i 2 tipa spojnih članaka. Nemaju obrtne valjke pa se između zuba lančanika i čaura javlja trenje klizanja što izaziva habanje.

Svorni lanci

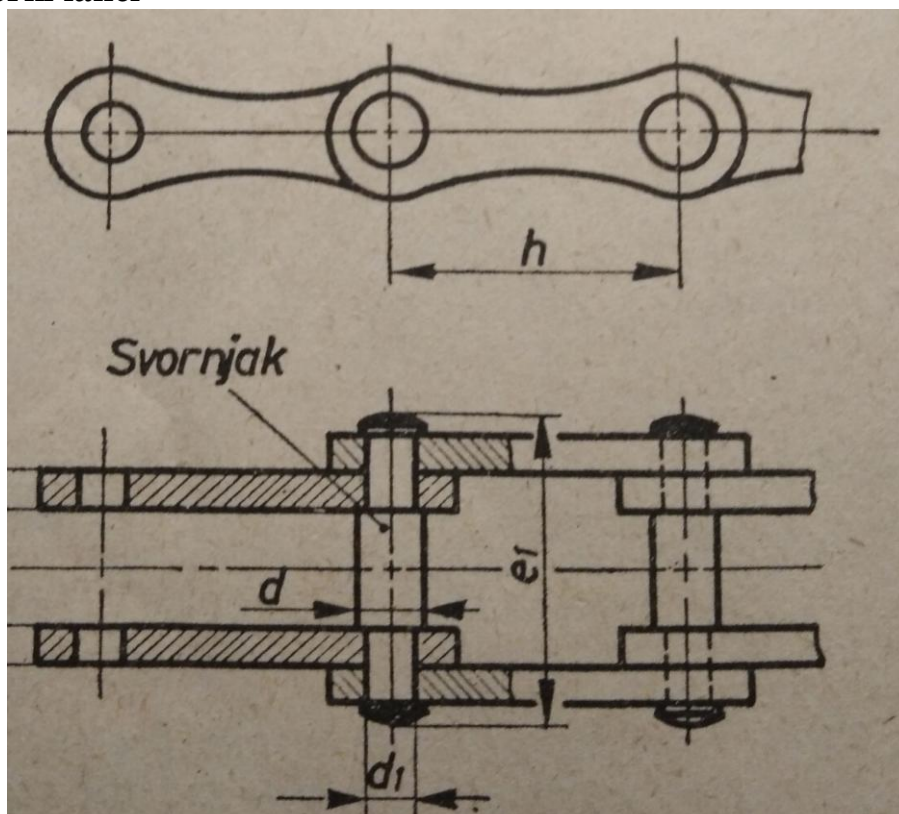

Sastoje se većeg broja pločica, međusobno spojenih cilindričnim elemenata. Primjenjuju se za male brzine (do 75m/s) i mala opterećenja.

Zupčasti lanci

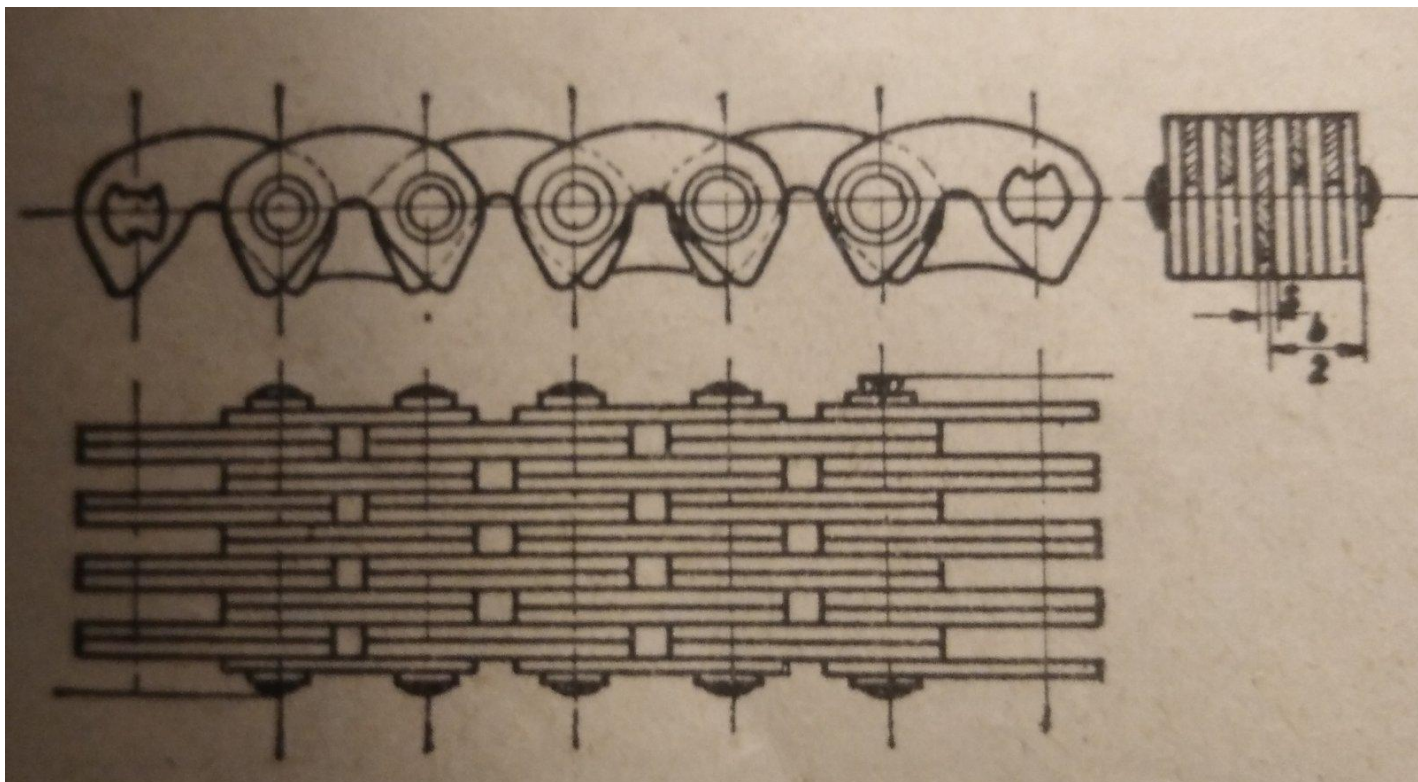

Sastoje se od pločica zupčastog oblika koje obuhvataju zupce lančanika. Imaju pločice za vođenje koje sprečavaju spadanje lanca. Imaju mirniji rad od valjkastih lanaca.